

## Artikelbeschreibung/Produktabbildungen



## Beschreibung

## Werkstoff:

Stahl.

## Ausführung:

brüniert.

## Hinweis:

Die Schwenksysteme sind abgestimmt auf die Messvorrichtungen 33140.  
Messarme siehe 33150.

## Montage:

- Konus-Klemmring auf die Führungssäule aufsetzen und in gewünschter Position festklemmen.
- Konus-Zentrierring auf der Schwenkhülse befestigen und so einführen, dass der Konus-Zentrierring auf dem Konus-Klemmring aufliegt.
- Messarm auf der Schwenkhülse befestigen.
- Zweiter Konus-Zentrierring auf der Schwenkhülse befestigen.
- Konusring und Druckfeder einführen.
- Druckfeder mit Klemmring auf Block montieren, um ein Axialspiel zu verhindern.
- Grundsätzlich gilt: Alle Laufflächen schmieren.

## Zeichnungen

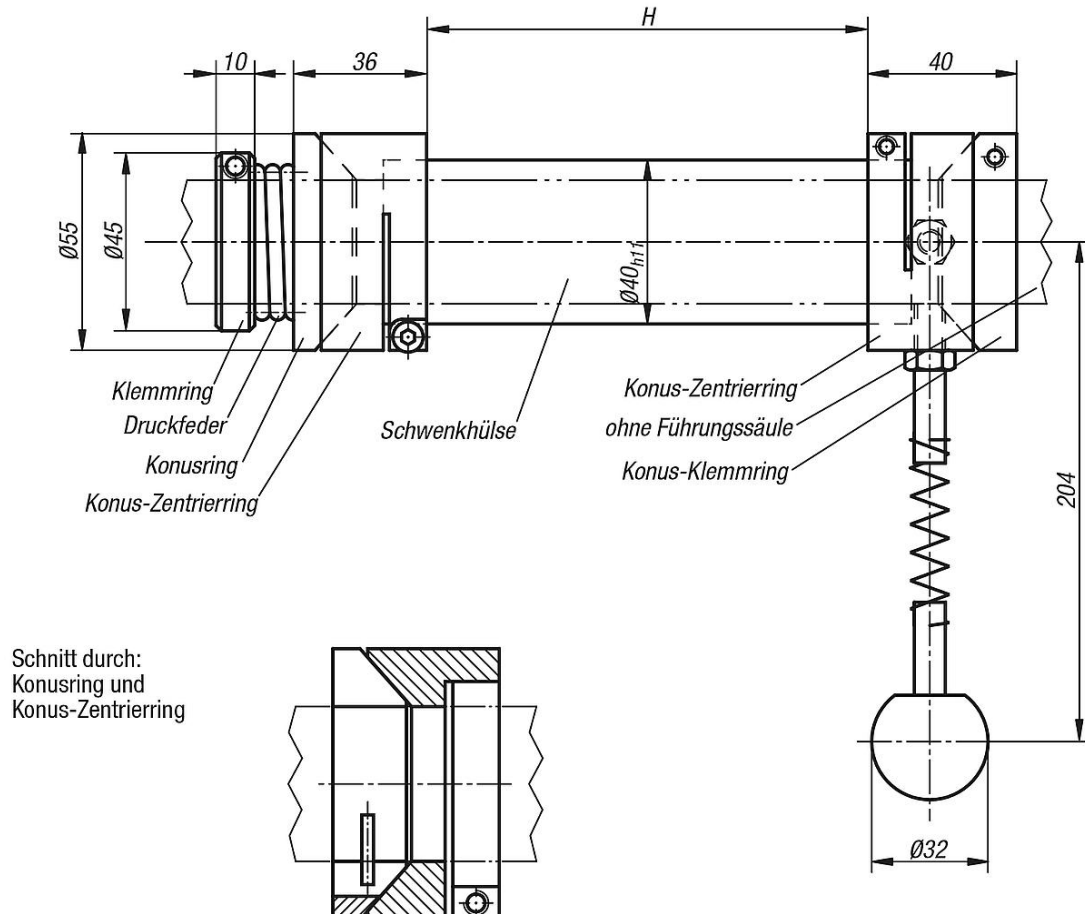

## Zeichnungen

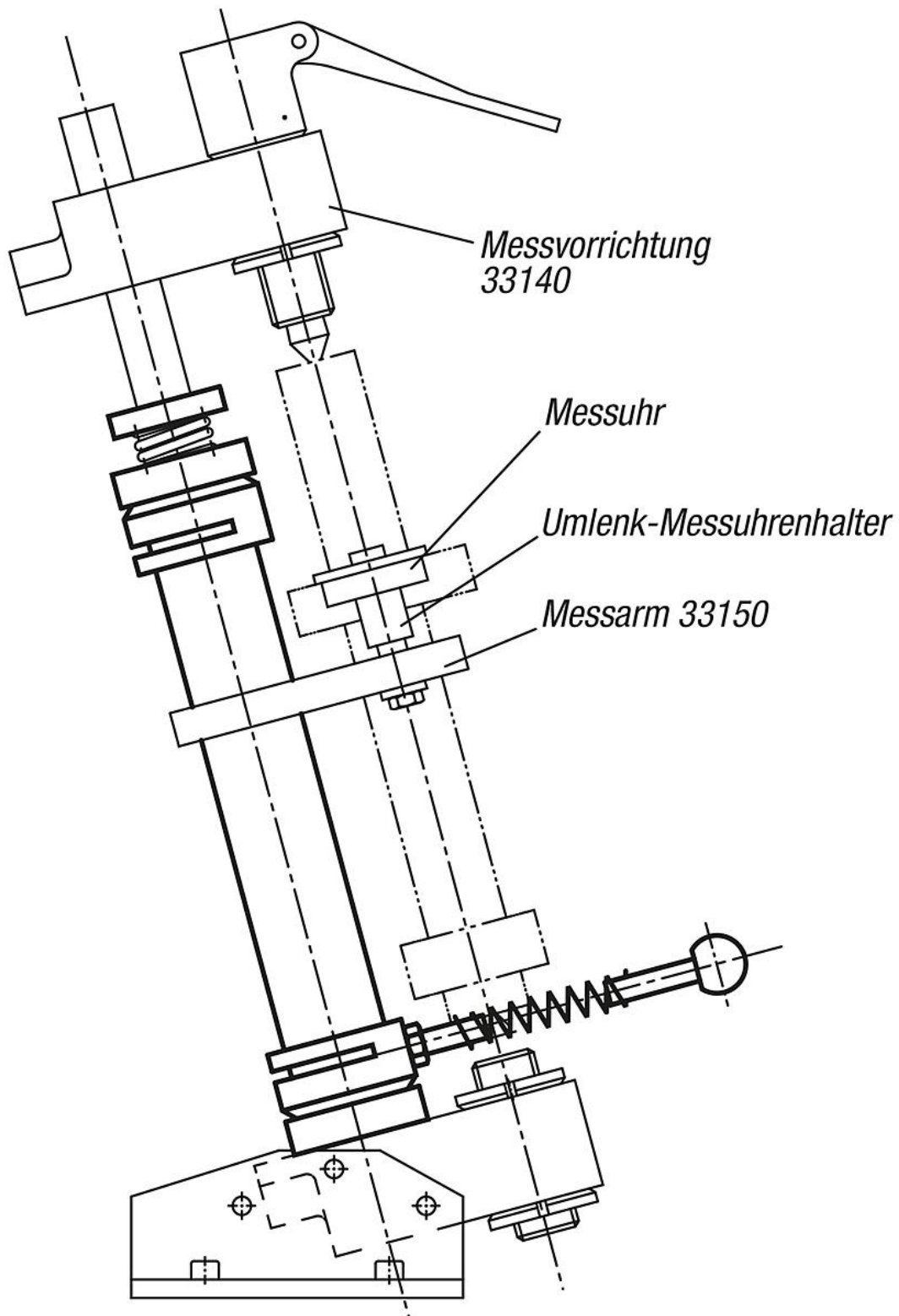

## Artikelübersicht

Bestellnummer	H
33115-200	200
33115-276	276
33115-426	426
33115-536	536

